

COM BASE NO ÚLTIMO EDITAL



# POLÍCIA CIENTÍFICA-SP

## FOTÓGRAFO TÉCNICO-PERICIAL

- ▶ Língua Portuguesa
- ▶ Noções de Direito
- ▶ Noções de Criminologia
- ▶ Noções de Lógica
- ▶ Noções de Informática
- ▶ Técnicas Audiovisuais



**BÔNUS**  
CURSO ON-LINE

- PORTUGUÊS  
- INFORMÁTICA

# **AVISO IMPORTANTE:** **Este é um Material de Demonstração**

Este arquivo representa uma prévia exclusiva da apostila.

Aqui, você poderá conferir algumas páginas selecionadas para conhecer de perto a qualidade, o formato e a proposta pedagógica do nosso conteúdo. Lembramos que este não é o material completo.



## **POR QUE INVESTIR NA APOSTILA COMPLETA?**



- × Conteúdo totalmente alinhado ao edital.
- × Teoria clara, objetiva e sempre atualizada.
- × Dicas práticas, quadros de resumo e linguagem descomplicada.
- × Questões gabaritadas
- × Bônus especiais que otimizam seus estudos.

Aproveite a oportunidade de intensificar sua preparação com um material completo e focado na sua aprovação:  
Acesse agora: [www.apostilasopcao.com.br](http://www.apostilasopcao.com.br)

Disponível nas versões impressa e digital, com envio imediato!

**Estudar com o material certo faz toda a diferença na sua jornada até a APROVAÇÃO.**





# **POLÍCIA CIENTÍFICA - SP**

**POLÍCIA CIENTÍFICA DE SÃO PAULO**

**FOTÓGRAFO TÉCNICO-PERICIAL**

COM BASE NO ÚLTIMO EDITAL

CÓD: OP-079MA-26  
7908403594627

## Língua Portuguesa

1. Leitura e interpretação de diversos tipos de textos (literários e não literários) .....	7
2. Sinônimos e antônimos .....	11
3. Pontuação .....	11
4. Classes de palavras: substantivo, adjetivo, numeral, pronome, verbo, advérbio, preposição e conjunção .....	13
5. Concordância verbal e nominal .....	22
6. Regência verbal e nominal .....	26
7. Colocação pronominal .....	30
8. Crase .....	31

## Noções de Direito

1. Constituição Federal: artigos 1.º ao 16, 37, 41 e 144 .....	41
2. Direitos Humanos – conceito, evolução histórica e cidadania .....	50
3. Estado Democrático de Direito .....	50
4. Direito Penal .....	53
5. Crime e contravenção .....	58
6. Crime doloso e crime culposo.....	62
7. Crime consumado e crime tentado.....	65
8. Excludentes de ilicitude .....	70
9. Dos Crimes Praticados por Funcionário Público contra a Administração em Geral – artigos 312 a 327 Direito Processual Penal .....	78
10. Do exame do corpo de delito, e das perícias em geral – artigos 158 ao 184 .....	79
11. Legislação ; Lei Orgânica da Polícia do Estado de São Paulo (Lei Complementar n.º 207 de 05.01.1979, Lei Complementar n.º 922/02.....	82
12. Lei Complementar n.º 1.151/11) .....	104
13. Lei Federal n.º 12.527 de 18.11.2011 (Lei de Acesso à Informação) .....	106
14. Decreto Estadual n.º 58.052 de 16.05.2012 .....	114

## Noções de Criminologia

1. Criminologia: conceito, método, objeto e finalidades .....	129
2. Fatores condicionantes e desencadeantes da criminalidade.....	133
3. Vitimologia.....	135
4. Prevenção do delito .....	137

## ÍNDICE

## Noções de Lógica

1. Razão e proporção Grandezas proporcionais.....	143
2. Porcentagem.....	144
3. Regra de três simples.....	146
4. Teoria dos conjuntos.....	147
5. Problemas com raciocínio lógico, compatíveis com o nível médio completo.....	150

## Noções de Informática

1. MS-Windows 7: instalação e configuração, conceito de pastas, arquivos e atalhos, área de trabalho, manipulação de arquivos e pastas, uso dos menus, programas e aplicativos, interação com o conjunto de aplicativos.....	157
2. MS-Office 2010. MS-Word 2010: estrutura básica dos documentos, edição e formatação de textos, cabeçalhos, parágrafos, fontes, marcadores simbólicos e numéricos, impressão, controle de quebras, numeração de páginas e inserção de objetos.....	159
3. MS-Excel 2010: definição, barra de ferramentas, estrutura básica das planilhas, conceitos de células, linhas, colunas, pastas, elaboração de tabelas, uso de fórmulas, inserção de objetos e classificação de dados.....	163
4. Correio Eletrônico: uso de correio eletrônico, preparo e envio de mensagens, anexação de arquivos.....	169
5. Internet: Conceito, provedores, navegação na Internet, links, sites, buscas, vírus.....	171

## Técnicas Audiovisuais

1. Equipamentos fotográficos convencionais de uso universal; Dispositivos da câmera fotográfica convencional.....	185
2. Equipamentos de iluminação: características da fonte, luz artificial permanente, luz ultrarápida (flash), valores e qualidade da fonte, temperatura de cor, medição e acessórios, valores qualitativos do fluxo, correção de luz.....	188
3. Objetivas para o registro fotográfico: tipos, características segundo o ângulo, distância focal, abertura máxima e mínima relativa, aberrações, poder de resolução e camada de cobertura.....	190
4. Os materiais sensíveis, negativo e positivo: preto e branco, colorido, sensibilidade cromática, sistema de medição, grau de contraste final, correções e indicações para o uso.....	193
5. O registro fotográfico segundo os aspectos físico e químico: a camada sensível, imagem latente, a reação de redução de prata metálica, sensibilidade às cores e o registro das mesmas nas camadas do material sensível colorido.....	195
6. O processamento químico da revelação: negativo e positivo, branco e preto, colorido, agitação, concentração, temperatura, fases dos processos e produção de corantes.....	196
7. O registro fotográfico em escala macro: cálculo das correções de exposição, objetivas apropriadas, equipamentos, acessórios específicos, iluminação e escalas.....	197
8. Ampliação fotográfica: equipamentos específicos.....	198
9. Filtros ópticos de efeito e de correção: para uso com preto e branco, material colorido.....	199
10. Equipamentos fotográficos digitais: Correlação entre equipamento fotográfico digital e convencional; Dispositivos das câmeras fotográficas digitais; Nomenclaturas inerentes ao equipamento fotográfico digital; Captura da imagem digital no equipamento fotográfico: sensores, formação, resolução, temperatura de cor, sensibilidade e processamento; Ajustes dos dispositivos no equipamento fotográfico digital: modo automático, préprogramas (“scene”) e manual; Arquivos gerados no equipamento fotográfico digital: extensões, formatos, resolução, edição, transferência e redimensionamento; Soluções tecnológicas visando à garantia de autenticidade das imagens digitais: formatos não editáveis e soma de verificação (HASH); Armazenamento, transferência e visualização do arquivo fotográfico digital; Deficiências e sistemas de segurança relacionados ao equipamento e material fotográfico digital; Noções dos equipamentos e recursos audiovisuais: filmadora digital em “HD”; Captura de quadros (“frames”) de filmes e posterior edição, visualização e impressão.....	201

# LÍNGUA PORTUGUESA

## LEITURA E INTERPRETAÇÃO DE DIVERSOS TIPOS DE TEXTOS (LITERÁRIOS E NÃO LITERÁRIOS)

A análise de textos literários de diversos tipos auxilia no entendimento, na interpretação e na absorverem dos sentimentos e dos valores contidos na obra. Para atingir esses resultados, é importante saber explorar o texto literário em todas as suas características e, doravante, é necessário conhecer alguns conceitos relacionados.

O texto literário pode ser definido como uma forma de escrita criativa munida de valores estéticos e artísticos, com o propósito principal de comunicar ideias, sentimentos e emoções. É caracterizado pelo uso da imaginação, pela narrativa ficcional e pela presença de figuras de linguagem, como as metáforas. Além disso, o texto literário se distingue do não literário pela ausência de função utilitária, pelo caráter ficcional, pela predominância da conotação e pela perspectiva subjetiva. Os tipos de textos literários estão atrelados aos gêneros. São eles:

- Poema e letra de música (gênero lírico);
- Conto, crônica, novela, romance e fábula (gênero narrativo);
- Peça de teatro, roteiro de cinema e roteiro de telenovela (gênero dramático).

A análise de um texto literário consiste no levantamento e na interpretação dos componentes literários presentes, bem como do estilo, do tema, da estrutura, do enredo, dos personagens e dos simbolismos. Confira a seguir no que consiste cada um dos aspectos de uma análise de texto literário:

- **Elementos literários:** são o enredo, o narrador (1ª ou 3ª pessoa, onisciente, etc.), os personagens, o tempo e o espaço (ambiente/cenário). Eles auxiliam na construção da história e na transmissão da mensagem pretendida pelo autor.
- **Narrador:** no texto literário, existem, basicamente, três tipos de narrador. São eles: narrador personagem, que participa da história e a conta em 1ª pessoa; narrador observador, que apenas relata aquilo que vê, mas não participa da história, e faz o relato em 3ª pessoa; narrador onisciente, também em 3ª pessoa, tem total conhecimento dos eventos e dos personagens.

É possível identificar o ponto de vista do narrador em um texto literário por meio de termos e expressões empregadas para narrar os fatos ocorridos. Diante do uso de pronomes como “eu” ou “nós”, temos um narrador em 1ª pessoa; diante de pronomes como “ele” ou “ela”, temos um narrador em 3ª pessoa. Já na poesia, temos o eu-lírico, para designar a voz que narra o texto.

- **Estrutura:** assim como ocorre com o gênero literário, a estrutura também pode sofrer variações. Em geral é constituída por introdução, desenvolvimento e conclusão. Nos

romances, por exemplo, existem divisões e capítulos; já nos poemas, o mais comum é a estruturação em versos e estrofes.

▪ **Figuras de linguagem:** as metáforas são as mais usadas, pois, por consistirem em comparações, são elas que atribuem um sentido simbólico ao texto. Para compreendê-las, deve-se considerar o contexto da narrativa.

▪ **Contexto histórico:** esse aspecto é fundamental na análise de textos literários, pois auxilia na compreensão das intenções do autor, bem como de todos os fatores que influenciaram sua obra. A interpretação do fato é enriquecida quando o leitor tem conhecimento sobre como era o tempo em que a narrativa foi escrita, e também sobre os eventos políticos e sociais daquele período e sobre as características da sociedade.

▪ **Análise poética:** ao se analisar um texto desse tipo, deve-se estar atento aos seguintes aspectos: forma, tema, métrica, personagem e cenário. Também é importante observar a linguagem, o estilo, o contexto e o imaginário do poema para melhor entendê-lo.

▪ **Análise de texto dramático:** esse tipo envolve a comédia, a tragédia, a farsa e a tragicomédia. Ele se caracteriza pela presença de divisões em cenas e atos e das rubricas, que são descrições do espaço e/ou da situação que antecede cada ato. Sua análise é feita com base na sequência da ação dramática em geral composta por exposição, conflito, complicação, clímax e desfecho.

### ► Benefícios da leitura e análise de textos literários

- Estimular a apreciação da leitura, da criatividade, da imaginação e da consciência crítica;
- Ampliar o repertório cultural;
- Desenvolver a linguagem e a capacidade de interpretação;
- Conhecer diferentes realidades, expandindo horizontes;
- Conectar-se com outras pessoas por meio das histórias contadas.

A compreensão e a interpretação de textos são habilidades essenciais para que a comunicação alcance seu objetivo de forma eficaz. Em diversos contextos, como na leitura de livros, artigos, propagandas ou imagens, é necessário que o leitor seja capaz de entender o conteúdo proposto e, além disso, atribuir significados mais amplos ao que foi lido ou visto.

Para isso, é importante distinguir os conceitos de compreensão e interpretação, bem como reconhecer que um texto pode ser verbal (composto por palavras) ou não-verbal (constituído por imagens, símbolos ou outros elementos visuais).

Compreender um texto implica decodificar sua mensagem explícita, ou seja, captar o que está diretamente apresentado. Já a interpretação vai além da compreensão, exigindo que o leitor

## AMOSTRA

utilize seu repertório pessoal e conhecimentos prévios para gerar um sentido mais profundo do texto. Dessa forma, dominar esses dois processos é essencial não apenas para a leitura cotidiana, mas também para o desempenho em provas e concursos, onde a análise de textos e imagens é frequentemente exigida.

Essa distinção entre compreensão e interpretação é crucial, pois permite ao leitor ir além do que está explícito, alcançando uma leitura mais crítica e reflexiva.

### CONCEITO DE COMPREENSÃO

A compreensão de um texto é o ponto de partida para qualquer análise textual. Ela representa o processo de decodificação da mensagem explícita, ou seja, a habilidade de extrair informações diretamente do conteúdo apresentado pelo autor, sem a necessidade de agregar inferências ou significados subjetivos. Quando compreendemos um texto, estamos simplesmente absorvendo o que está dito de maneira clara, reconhecendo os elementos essenciais da comunicação, como o tema, os fatos e os argumentos centrais.

#### ► A Compreensão em Textos Verbais

Nos textos verbais, que utilizam a linguagem escrita ou falada como principal meio de comunicação, a compreensão passa pela habilidade de ler com atenção e reconhecer as estruturas linguísticas. Isso inclui:

- **Vocabulário** : O entendimento das palavras usadas no texto é fundamental. Palavras desconhecidas podem comprometer a compreensão, tornando necessário o uso de dicionários ou ferramentas de pesquisa para esclarecer o significado.
- **Sintaxe**: A maneira como as palavras estão organizadas em frases e parágrafos também influencia o processo de compreensão. Sentenças complexas, inversões sintáticas ou o uso de conectores como conjunções e preposições requerem atenção redobrada para garantir que o leitor compreenda as relações entre as ideias.
- **Coesão e coerência**: são dois pilares essenciais da compreensão. Um texto coeso é aquele cujas ideias estão bem conectadas, e a coerência se refere à lógica interna do texto, onde as ideias se articulam de maneira fluida e compreensível.

Ao realizar a leitura de um texto verbal, a compreensão exige a decodificação de todas essas estruturas. É a partir dessa leitura atenta e detalhada que o leitor poderá garantir que absorveu o conteúdo proposto pelo autor de forma plena.

#### ► A Compreensão em Textos Não-Verbais

Além dos textos verbais, a compreensão se estende aos textos não-verbais, que utilizam símbolos, imagens, gráficos ou outras representações visuais para transmitir uma mensagem. Exemplos de textos não-verbais incluem obras de arte, fotografias, infográficos e até gestos em uma linguagem de sinais.

A compreensão desses textos exige uma leitura visual aguçada, na qual o observador decodifica os elementos presentes, como:

- **Cores**: As cores desempenham um papel comunicativo importante em muitos contextos, evocando emoções ou sugerindo informações adicionais. Por exemplo, em um gráfico, cores diferentes podem representar categorias distintas de dados.

- **Formas e símbolos**: Cada forma ou símbolo em um texto visual pode carregar um significado próprio, como sinais de trânsito ou logotipos de marcas. A correta interpretação desses elementos depende do conhecimento prévio do leitor sobre seu uso.

- **Gestos e expressões**: Em um contexto de comunicação corporal, como na linguagem de sinais ou em uma apresentação oral acompanhada de gestos, a compreensão se dá ao identificar e entender as nuances de cada movimento.

#### ► Fatores que Influenciam a Compreensão

A compreensão, seja de textos verbais ou não-verbais, pode ser afetada por diversos fatores, entre eles:

- **Conhecimento prévio**: Quanto mais familiarizado o leitor estiver com o tema abordado, maior será sua capacidade de compreender o texto. Por exemplo, um leitor que já conhece o contexto histórico de um fato poderá compreender melhor uma notícia sobre ele.
- **Contexto**: O ambiente ou a situação em que o texto é apresentado também influencia a compreensão. Um texto jornalístico, por exemplo, traz uma mensagem diferente dependendo de seu contexto histórico ou social.
- **Objetivos da leitura**: O propósito com o qual o leitor aborda o texto impacta a profundidade da compreensão. Se a leitura for para estudo, o leitor provavelmente será mais minucioso do que em uma leitura por lazer.

#### ► Compreensão como Base para a Interpretação

A compreensão é o primeiro passo no processo de leitura e análise de qualquer texto. Sem uma compreensão clara e objetiva, não é possível seguir para uma etapa mais profunda, que envolve a interpretação e a formulação de inferências. Somente após a decodificação do que está explicitamente presente no texto, o leitor poderá avançar para uma análise mais subjetiva e crítica, onde ele começará a trazer suas próprias ideias e reflexões sobre o que foi lido.

A compreensão textual é um processo que envolve a decodificação de elementos verbais e não-verbais, permitindo ao leitor captar a mensagem essencial do conteúdo. Ela exige atenção, familiaridade com as estruturas linguísticas ou visuais e, muitas vezes, o uso de recursos complementares, como dicionários. Ao dominar a compreensão, o leitor cria uma base sólida para interpretar textos de maneira mais profunda e crítica.

### TEXTOS VERBAIS E NÃO-VERBAIS

Na comunicação, os textos podem ser classificados em duas categorias principais: verbais e não-verbais. Cada tipo de texto utiliza diferentes recursos e linguagens para transmitir suas mensagens, sendo fundamental que o leitor ou observador saiba identificar e interpretar corretamente as especificidades de cada um.

# NOÇÕES DE DIREITO

**CONSTITUIÇÃO FEDERAL: ARTIGOS 1.º AO 16, 37, 41 E 144**

## CONSTITUIÇÃO DA REPÚBLICA FEDERATIVA DO BRASIL DE 1988

### PREÂMBULO

Nós, representantes do povo brasileiro, reunidos em Assembléia Nacional Constituinte para instituir um Estado Democrático, destinado a assegurar o exercício dos direitos sociais e individuais, a liberdade, a segurança, o bem-estar, o desenvolvimento, a igualdade e a justiça como valores supremos de uma sociedade fraterna, pluralista e sem preconceitos, fundada na harmonia social e comprometida, na ordem interna e internacional, com a solução pacífica das controvérsias, promulgamos, sob a proteção de Deus, a seguinte CONSTITUIÇÃO DA REPÚBLICA FEDERATIVA DO BRASIL.

### TÍTULO I DOS PRINCÍPIOS FUNDAMENTAIS

Art. 1º A República Federativa do Brasil, formada pela união indissolúvel dos Estados e Municípios e do Distrito Federal, constitui-se em Estado Democrático de Direito e tem como fundamentos:

- I - a soberania;
- II - a cidadania;
- III - a dignidade da pessoa humana;
- IV - os valores sociais do trabalho e da livre iniciativa; (Vide Lei nº 13.874, de 2019)
- V - o pluralismo político.

Parágrafo único. Todo o poder emana do povo, que o exerce por meio de representantes eleitos ou diretamente, nos termos desta Constituição.

Art. 2º São Poderes da União, independentes e harmônicos entre si, o Legislativo, o Executivo e o Judiciário.

Art. 3º Constituem objetivos fundamentais da República Federativa do Brasil:

- I - construir uma sociedade livre, justa e solidária;
- II - garantir o desenvolvimento nacional;
- III - erradicar a pobreza e a marginalização e reduzir as desigualdades sociais e regionais;
- IV - promover o bem de todos, sem preconceitos de origem, raça, sexo, cor, idade e quaisquer outras formas de discriminação.

Art. 4º A República Federativa do Brasil rege-se nas suas relações internacionais pelos seguintes princípios:

- I - independência nacional;
- II - prevalência dos direitos humanos;

- III - autodeterminação dos povos;
- IV - não-intervenção;
- V - igualdade entre os Estados;
- VI - defesa da paz;
- VII - solução pacífica dos conflitos;
- VIII - repúdio ao terrorismo e ao racismo;
- IX - cooperação entre os povos para o progresso da humanidade;
- X - concessão de asilo político.

Parágrafo único. A República Federativa do Brasil buscará a integração econômica, política, social e cultural dos povos da América Latina, visando à formação de uma comunidade latino-americana de nações.

### TÍTULO II DOS DIREITOS E GARANTIAS FUNDAMENTAIS

#### CAPÍTULO I DOS DIREITOS E DEVERES INDIVIDUAIS E COLETIVOS

Art. 5º Todos são iguais perante a lei, sem distinção de qualquer natureza, garantindo-se aos brasileiros e aos estrangeiros residentes no País a inviolabilidade do direito à vida, à liberdade, à igualdade, à segurança e à propriedade, nos termos seguintes:

- I - homens e mulheres são iguais em direitos e obrigações, nos termos desta Constituição;
- II - ninguém será obrigado a fazer ou deixar de fazer alguma coisa senão em virtude de lei;
- III - ninguém será submetido a tortura nem a tratamento desumano ou degradante;
- IV - é livre a manifestação do pensamento, sendo vedado o anonimato;
- V - é assegurado o direito de resposta, proporcional ao agravo, além da indenização por dano material, moral ou à imagem;
- VI - é inviolável a liberdade de consciência e de crença, sendo assegurado o livre exercício dos cultos religiosos e garantida, na forma da lei, a proteção aos locais de culto e a suas liturgias;
- VII - é assegurada, nos termos da lei, a prestação de assistência religiosa nas entidades civis e militares de internação coletiva;
- VIII - ninguém será privado de direitos por motivo de crença religiosa ou de convicção filosófica ou política, salvo se as invocar para eximir-se de obrigação legal a todos imposta e recusar-se a cumprir prestação alternativa, fixada em lei;
- IX - é livre a expressão da atividade intelectual, artística, científica e de comunicação, independentemente de censura ou licença;
- X - são invioláveis a intimidade, a vida privada, a honra e a imagem das pessoas, assegurado o direito a indenização pelo dano material ou moral decorrente de sua violação;

## AMOSTRA

XI - a casa é asilo inviolável do indivíduo, ninguém nela podendo penetrar sem consentimento do morador, salvo em caso de flagrante delito ou desastre, ou para prestar socorro, ou, durante o dia, por determinação judicial; (Vide Lei nº 13.105, de 2015) (Vigência)

XII - é inviolável o sigilo da correspondência e das comunicações telegráficas, de dados e das comunicações telefônicas, salvo, no último caso, por ordem judicial, nas hipóteses e na forma que a lei estabelecer para fins de investigação criminal ou instrução processual penal; (Vide Lei nº 9.296, de 1996)

XIII - é livre o exercício de qualquer trabalho, ofício ou profissão, atendidas as qualificações profissionais que a lei estabelecer;

XIV - é assegurado a todos o acesso à informação e resguardado o sigilo da fonte, quando necessário ao exercício profissional;

XV - é livre a locomoção no território nacional em tempo de paz, podendo qualquer pessoa, nos termos da lei, nele entrar, permanecer ou dele sair com seus bens;

XVI - todos podem reunir-se pacificamente, sem armas, em locais abertos ao público, independentemente de autorização, desde que não frustrem outra reunião anteriormente convocada para o mesmo local, sendo apenas exigido prévio aviso à autoridade competente;

XVII - é plena a liberdade de associação para fins lícitos, vedada a de caráter paramilitar;

XVIII - a criação de associações e, na forma da lei, a de cooperativas independem de autorização, sendo vedada a interferência estatal em seu funcionamento;

XIX - as associações só poderão ser compulsoriamente dissolvidas ou ter suas atividades suspensas por decisão judicial, exigindo-se, no primeiro caso, o trânsito em julgado;

XX - ninguém poderá ser compelido a associar-se ou a permanecer associado;

XXI - as entidades associativas, quando expressamente autorizadas, têm legitimidade para representar seus filiados judicial ou extrajudicialmente;

XXII - é garantido o direito de propriedade;

XXIII - a propriedade atenderá a sua função social;

XXIV - a lei estabelecerá o procedimento para desapropriação por necessidade ou utilidade pública, ou por interesse social, mediante justa e prévia indenização em dinheiro, ressalvados os casos previstos nesta Constituição;

XXV - no caso de iminente perigo público, a autoridade competente poderá usar de propriedade particular, assegurada ao proprietário indenização ulterior, se houver dano;

XXVI - a pequena propriedade rural, assim definida em lei, desde que trabalhada pela família, não será objeto de penhora para pagamento de débitos decorrentes de sua atividade produtiva, dispondo a lei sobre os meios de financiar o seu desenvolvimento;

XXVII - aos autores pertence o direito exclusivo de utilização, publicação ou reprodução de suas obras, transmissível aos herdeiros pelo tempo que a lei fixar;

XXVIII - são assegurados, nos termos da lei:

a) a proteção às participações individuais em obras coletivas e à reprodução da imagem e voz humanas, inclusive nas atividades desportivas;

b) o direito de fiscalização do aproveitamento econômico das obras que criarem ou de que participarem aos criadores, aos intérpretes e às respectivas representações sindicais e associativas;

XXIX - a lei assegurará aos autores de inventos industriais privilégio temporário para sua utilização, bem como proteção às criações industriais, à propriedade das marcas, aos nomes de empresas e a outros signos distintivos, tendo em vista o interesse social e o desenvolvimento tecnológico e econômico do País;

XXX - é garantido o direito de herança;

XXXI - a sucessão de bens de estrangeiros situados no País será regulada pela lei brasileira em benefício do cônjuge ou dos filhos brasileiros, sempre que não lhes seja mais favorável a lei pessoal do "de cujus";

XXXII - o Estado promoverá, na forma da lei, a defesa do consumidor;

XXXIII - todos têm direito a receber dos órgãos públicos informações de seu interesse particular, ou de interesse coletivo ou geral, que serão prestadas no prazo da lei, sob pena de responsabilidade, ressalvadas aquelas cujo sigilo seja imprescindível à segurança da sociedade e do Estado; (Regulamento) (Vide Lei nº 12.527, de 2011)

XXXIV - são a todos assegurados, independentemente do pagamento de taxas:

a) o direito de petição aos Poderes Públicos em defesa de direitos ou contra ilegalidade ou abuso de poder;

b) a obtenção de certidões em repartições públicas, para defesa de direitos e esclarecimento de situações de interesse pessoal;

XXXV - a lei não excluirá da apreciação do Poder Judiciário lesão ou ameaça a direito;

XXXVI - a lei não prejudicará o direito adquirido, o ato jurídico perfeito e a coisa julgada;

XXXVII - não haverá juízo ou tribunal de exceção;

XXXVIII - é reconhecida a instituição do júri, com a organização que lhe der a lei, assegurados:

a) a plenitude de defesa;

b) o sigilo das votações;

c) a soberania dos veredictos;

d) a competência para o julgamento dos crimes dolosos contra a vida;

XXXIX - não há crime sem lei anterior que o defina, nem pena sem prévia cominação legal;

XL - a lei penal não retroagirá, salvo para beneficiar o réu;

XLI - a lei punirá qualquer discriminação atentatória dos direitos e liberdades fundamentais;

XLII - a prática do racismo constitui crime inafiançável e imprescritível, sujeito à pena de reclusão, nos termos da lei;

XLIII - a lei considerará crimes inafiançáveis e insuscetíveis de graça ou anistia a prática da tortura, o tráfico ilícito de entorpecentes e drogas afins, o terrorismo e os definidos como crimes hediondos, por eles respondendo os mandantes, os executores e os que, podendo evitá-los, se omitirem; (Regulamento)

XLIV - constitui crime inafiançável e imprescritível a ação de grupos armados, civis ou militares, contra a ordem constitucional e o Estado Democrático;

# NOÇÕES DE CRIMINOLOGIA

## CRIMINOLOGIA: CONCEITO, MÉTODO, OBJETO E FINALIDADES

A Criminologia é uma ciência interdisciplinar que tem como foco principal o estudo do crime, do criminoso, da vítima e das respostas sociais ao comportamento delinquente. Surgida como uma disciplina autônoma no final do século XIX, a Criminologia se diferencia de outras áreas do conhecimento, como o Direito Penal, ao buscar compreender as causas e os fatores que levam ao comportamento criminoso, ao invés de apenas estabelecer normas de punição. Esse campo de estudo é essencial para a formulação de políticas públicas eficientes e para o desenvolvimento de estratégias de prevenção e controle da criminalidade.

O estudo da Criminologia é de grande importância em uma sociedade que lida constantemente com os desafios impostos pela criminalidade. Ao entender os motivos e as circunstâncias que levam uma pessoa a cometer um crime, é possível desenvolver abordagens mais humanas e eficazes para a reabilitação de criminosos e para a proteção das vítimas. Além disso, a Criminologia oferece uma análise crítica das respostas sociais ao crime, incluindo o funcionamento do sistema de justiça criminal, o papel das instituições de controle social e as políticas de segurança pública.

Com uma visão abrangente e crítica, a Criminologia não se limita a descrever fenômenos criminais, mas busca explicá-los, propondo intervenções baseadas em evidências científicas. Isso a torna uma ferramenta indispensável para profissionais da área jurídica, policiais, legisladores, psicólogos, assistentes sociais e outros que trabalham diretamente com questões relacionadas ao crime e à justiça.

### ► Conceito de Criminologia

A Criminologia é definida como a ciência que estuda o crime, o criminoso, a vítima e o controle social. Ela se propõe a investigar as causas, as manifestações e as consequências do comportamento criminoso, analisando-o sob diferentes perspectivas, como a sociológica, psicológica, biológica e jurídica. Essa disciplina busca compreender não apenas o ato criminoso em si, mas também o contexto em que ele ocorre e os fatores que contribuem para sua ocorrência.

### Evolução Histórica do Conceito

O conceito de Criminologia tem raízes que remontam ao século XVIII, com o surgimento das primeiras reflexões sistemáticas sobre o crime e as penas, especialmente nas obras de Cesare Beccaria e Jeremy Bentham, precursores do pensamento criminológico. No entanto, a Criminologia como ciência autônoma começou a se consolidar no final do século XIX, com o trabalho de figuras como Cesare Lombroso, Enrico Ferri e Raffaele Garofalo, que são frequentemente associados à Escola Positiva.

- Cesare Lombroso, considerado o “pai da Criminologia”, introduziu a ideia de que o criminoso possuía características físicas e psicológicas inatas que o diferenciavam dos indivíduos normais. Sua teoria do “criminoso nato” foi muito influente, embora hoje seja amplamente criticada por seu determinismo biológico.

- Enrico Ferri ampliou o enfoque da Criminologia ao incluir fatores sociais e econômicos como causas do crime, propondo que a criminalidade deveria ser combatida por meio de reformas sociais.

- Raffaele Garofalo complementou essas ideias ao introduzir o conceito de “delinquente natural”, argumentando que certos indivíduos eram naturalmente predispostos ao crime devido a uma ausência de “sentimentos altruístas”.

Com o tempo, a Criminologia evoluiu para incorporar novas perspectivas e métodos de investigação. No século XX, o foco da Criminologia se ampliou para incluir não apenas o estudo do criminoso, mas também da vítima e da sociedade como um todo. As abordagens sociológicas passaram a dominar o campo, enfatizando a importância das condições sociais, culturais e econômicas na gênese do crime.

### Criminologia Contemporânea

Hoje, a Criminologia é uma ciência plural, que incorpora diferentes correntes de pensamento. Ela pode ser abordada sob diversas óticas, como a Criminologia crítica, que questiona as bases do sistema penal e a definição de crime, propondo uma análise mais profunda das desigualdades sociais que influenciam a criminalidade. Por outro lado, a Criminologia clínica foca na reabilitação do criminoso, buscando compreender e tratar os fatores individuais que levam ao comportamento delinquente.

O conceito de Criminologia também se estende ao estudo das políticas de controle social e das instituições que compõem o sistema de justiça criminal, como a polícia, os tribunais e as prisões. A Criminologia contemporânea, portanto, vai além da simples análise do crime, envolvendo-se na crítica e na reformulação das práticas sociais e legais que moldam a resposta ao comportamento desviante.

### Importância do Conceito

Entender o conceito de Criminologia é fundamental para qualquer profissional que atua na área da segurança pública, do direito ou das ciências sociais, pois ele fornece a base teórica para a análise e a intervenção em questões relacionadas ao crime. A Criminologia não apenas descreve os fenômenos criminais, mas oferece ferramentas para sua interpretação crítica, permitindo que se desenvolvam estratégias mais eficazes e humanas de prevenção e controle da criminalidade.

## AMOSTRA

### ► Objeto da Criminologia

O objeto da Criminologia é amplo e abrange uma variedade de elementos relacionados ao fenômeno criminal. Diferentemente de outras ciências, como o Direito Penal, que se preocupa principalmente com a definição de crimes e as penas aplicáveis, a Criminologia se dedica a entender o “porquê” do crime e “como” ele se manifesta na sociedade. Para isso, ela se concentra em quatro principais áreas de estudo: o crime, o criminoso, a vítima e o controle social. Cada um desses elementos é analisado em profundidade para oferecer uma visão mais holística do comportamento criminoso e das respostas da sociedade a ele.

### O Crime

O crime é o ponto de partida para a Criminologia. Trata-se de um comportamento que viola as normas jurídicas estabelecidas por uma sociedade e é passível de sanção. No entanto, a Criminologia vai além da definição legalista e busca compreender o crime como um fenômeno social, cultural e histórico. Isso significa que o que é considerado crime pode variar amplamente entre diferentes sociedades e épocas, refletindo mudanças nas normas sociais e nos valores culturais.

Além disso, a Criminologia estuda as causas do crime, divididas tradicionalmente em três categorias principais:

- **Causas biológicas:** Relacionam-se a fatores genéticos ou fisiológicos que podem predispor um indivíduo ao comportamento criminoso.
- **Causas psicológicas:** Incluem distúrbios de personalidade, traumas ou outras condições mentais que podem influenciar a propensão ao crime.
- **Causas sociais:** Envolvem o ambiente em que o indivíduo está inserido, como a pobreza, a educação, o desemprego e a influência de pares.

A análise criminológica do crime também se preocupa em entender as diferentes formas de criminalidade, desde crimes de rua até crimes de colarinho branco, cibercrimes e crimes organizados. Cada uma dessas modalidades apresenta características próprias que exigem abordagens específicas de estudo e intervenção.

### O Criminoso

Outro objeto central da Criminologia é o criminoso. A Criminologia busca entender os fatores que levam um indivíduo a cometer um crime e como esses fatores interagem entre si. Não se trata apenas de identificar perfis de criminosos, mas de compreender a complexa rede de influências biológicas, psicológicas e sociais que contribuem para o comportamento delinquente.

As teorias criminológicas oferecem diferentes perspectivas sobre a motivação para o crime. Enquanto a Escola Positiva, por exemplo, foca em fatores biológicos e psicológicos inatos, outras abordagens, como as teorias sociológicas e críticas, enfatizam a influência do meio social e das desigualdades estruturais.

Estudar o criminoso também envolve examinar os processos de rotulação e estigmatização. A teoria do etiquetamento, por exemplo, sugere que indivíduos rotulados como criminosos pela sociedade podem internalizar essa identidade, perpetuando um ciclo de criminalidade. A Criminologia crítica vai ainda mais

longe, argumentando que o sistema de justiça criminal, muitas vezes, reflete e reforça as desigualdades sociais, criminalizando desproporcionalmente certos grupos sociais.

### A Vítima

A vítima do crime, por muito tempo negligenciada nas análises criminológicas, ganhou destaque com o desenvolvimento da Vitimologia, um ramo da Criminologia. A Vitimologia estuda o papel da vítima no processo criminal, as consequências do crime para ela e as formas de reparação e apoio.

O estudo da vítima inclui a análise do “perfil” da vítima, como certos indivíduos ou grupos podem ser mais vulneráveis a determinados tipos de crimes. Também investiga a chamada “vitimização secundária”, que ocorre quando a vítima, ao buscar justiça, sofre novas formas de dano, seja por parte das instituições de justiça ou pela sociedade.

Além disso, a Criminologia examina as interações entre vítima e criminoso, considerando situações em que a vítima pode, consciente ou inconscientemente, ter contribuído para a ocorrência do crime. Este estudo é delicado, pois deve evitar a culpabilização da vítima enquanto busca compreender todos os aspectos envolvidos na dinâmica criminal.

### O Controle Social

Por fim, o controle social é outro objeto central da Criminologia. Ele se refere aos mecanismos, formais e informais, que uma sociedade emprega para regular o comportamento dos seus membros e prevenir a criminalidade. O controle social inclui tanto as instituições do sistema de justiça criminal, como a polícia, os tribunais e as prisões, quanto as normas sociais e culturais que influenciam o comportamento individual.

A Criminologia investiga como essas instituições funcionam, como as leis são aplicadas e interpretadas, e como as políticas de segurança pública são formuladas. Também analisa os efeitos das políticas de controle social, como o encarceramento em massa, a militarização da polícia e as práticas de vigilância, sobre a sociedade.

Estudar o controle social é crucial para entender as formas como o poder é exercido e as implicações desse poder na criminalidade e na justiça social. A Criminologia crítica, em particular, questiona o papel das instituições de controle social na perpetuação de desigualdades e na marginalização de certos grupos.

### ► Classificação da Criminologia

A Criminologia, por ser uma ciência interdisciplinar e multifacetada, pode ser classificada de diversas maneiras, dependendo da perspectiva teórica, dos métodos de pesquisa ou dos objetivos que se busca alcançar.

Essas classificações ajudam a organizar o vasto campo de estudo da Criminologia, facilitando a compreensão dos diferentes enfoques e abordagens. Nesta seção, serão abordadas as principais formas de classificar a Criminologia, destacando suas características e contribuições.

# NOÇÕES DE LÓGICA

## RAZÃO E PROPORÇÃO GRANDEZAS PROPORCIONAIS

### RAZÃO

É uma fração, sendo a e b dois números a sua razão, chama-se razão de a para b:  $a/b$  ou  $a:b$ , assim representados, sendo  $b \neq 0$ . Temos que:

$$\frac{a}{b} \Rightarrow \text{antecedente}$$

$$\frac{a}{b} \Rightarrow \text{consequente}$$

Exemplo: (FUNIVERSA)

Em uma ação policial, foram apreendidos 1 traficante e 150 kg de um produto parecido com maconha. Na análise laboratorial, o perito constatou que o produto apreendido não era maconha pura, isto é, era uma mistura da Cannabis sativa com outras ervas. Interrogado, o traficante revelou que, na produção de 5 kg desse produto, ele usava apenas 2 kg da Cannabis sativa; o restante era composto por várias "outras ervas". Nesse caso, é correto afirmar que, para fabricar todo o produto apreendido, o traficante usou

- (A) 50 kg de Cannabis sativa e 100 kg de outras ervas.
- (B) 55 kg de Cannabis sativa e 95 kg de outras ervas.
- (C) 60 kg de Cannabis sativa e 90 kg de outras ervas.
- (D) 65 kg de Cannabis sativa e 85 kg de outras ervas.
- (E) 70 kg de Cannabis sativa e 80 kg de outras ervas.

Resolução:

O enunciado fornece que a cada 5kg do produto temos que 2kg da Cannabis sativa e os demais outras ervas. Podemos escrever em forma de razão  $\frac{2}{5}$ , logo:

$$\frac{2}{5} \cdot 150 = 60 \text{kg de Cannabis sativa}$$

$$\therefore 150 - 60 = 90 \text{kg de outras ervas}$$

Resposta: C

### ► Razões Especiais

São aquelas que recebem um nome especial:

▪ **Velocidade:** é razão entre a distância percorrida e o tempo gasto para percorrê-la.

$$V = \frac{\text{Distância}}{\text{Tempo}}$$

▪ **Densidade:** é a razão entre a massa de um corpo e o seu volume ocupado por esse corpo.

$$d = \frac{\text{Massa}}{\text{Volume}}$$

### PROPORÇÃO

É uma igualdade entre duas frações ou duas razões.

$$\frac{a}{b} = \frac{c}{d} \text{ ou } a : b :: c : d$$

Lê-se: a esta para b, assim como c está para d.  
Ainda temos:

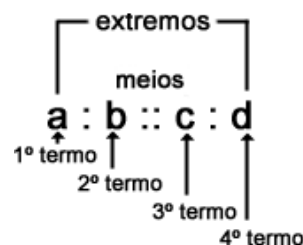

### ► Propriedades da Proporção

▪ **O produto dos meios é igual ao produto dos extremos:**

$$a \cdot d = b \cdot c$$

▪ A soma/diferença dos dois primeiros termos está para o primeiro (ou para o segundo termo), assim como a soma/diferença dos dois últimos está para o terceiro (ou para o quarto termo).

$$\frac{a}{b} = \frac{c}{d} \rightarrow \frac{a+b}{a} = \frac{c+d}{c} \text{ ou } \frac{a+b}{b} = \frac{c+d}{d}$$

$$\frac{a}{b} = \frac{c}{d} \rightarrow \frac{a-b}{a} = \frac{c-d}{c} \text{ ou } \frac{a-b}{b} = \frac{c-d}{d}$$

## AMOSTRA

▪ A soma/diferença dos antecedentes está para a soma/diferença dos consequentes, assim como cada antecedente está para o seu consequente.

$$\frac{a}{b} = \frac{c}{d} \rightarrow \frac{a+c}{b+d} = \frac{a}{b} \text{ ou } \frac{a+c}{b+d} = \frac{c}{d}$$

$$\frac{a}{b} = \frac{c}{d} \rightarrow \frac{a-c}{b-d} = \frac{a}{b} \text{ ou } \frac{a-c}{b-d} = \frac{c}{d}$$

Exemplo: (VUNESP)

A medida do comprimento de um salão retangular está para a medida de sua largura assim como 4 está para 3. No piso desse salão, foram colocados somente ladrilhos quadrados inteiros, revestindo-o totalmente. Se cada fileira de ladrilhos, no sentido do comprimento do piso, recebeu 28 ladrilhos, então o número mínimo de ladrilhos necessários para revestir totalmente esse piso foi igual a

- (A) 588.  
(B) 350.  
(C) 454.  
(D) 476.  
(E) 382.

Resolução:

$$\frac{C}{L} = \frac{4}{3}, \text{ que fica } 4L = 3C$$

Fazendo  $C = 28$  e substituindo na proporção, temos:

$$\frac{28}{L} = \frac{4}{3}$$

$$4L = 28 \cdot 3$$

$$L = 84 / 4$$

$$L = 21 \text{ ladrilhos}$$

Assim, o total de ladrilhos foi de  $28 \cdot 21 = 588$

Resposta: A

### GRANDEZAS PROPORCIONAIS

Quando duas grandezas estão relacionadas de forma que a variação de uma provoca variação proporcional na outra, dizemos que são grandezas proporcionais.

▪ **Grandezas diretamente proporcionais:** aumentam ou diminuem na mesma razão.

Exemplo: se dobramos a quantidade de um produto, seu custo também dobra (mantido o preço unitário).

▪ **Grandezas inversamente proporcionais:** quando uma aumenta, a outra diminui na mesma razão.

Exemplo: se aumentamos o número de operários, o tempo necessário para concluir uma obra diminui proporcionalmente.

Essas relações também podem ser representadas por razões e resolvidas por meio de proporções.

## PORCENTAGEM

### PORCENTAGEM

São chamadas de razões centesimais ou taxas percentuais ou simplesmente de porcentagem, as razões de denominador 100, ou seja, que representam a centésima parte de uma grandeza. Costumam ser indicadas pelo numerador seguido do símbolo %. (Lê-se: "por cento").

$$\frac{x}{100} = x \%$$

Exemplo: (VUNESP)

O departamento de Contabilidade de uma empresa tem 20 funcionários, sendo que 15% deles são estagiários. O departamento de Recursos Humanos tem 10 funcionários, sendo 20% estagiários. Em relação ao total de funcionários desses dois departamentos, a fração de estagiários é igual a

- (A) 1/5.  
(B) 1/6.  
(C) 2/5.  
(D) 2/9.  
(E) 3/5.

Resolução:

$$* \text{ Dep. Contabilidade: } \frac{15}{100} \cdot 20 = \frac{30}{10} = 3 \rightarrow 3 \text{ (estagiários)}$$

$$* \text{ Dep. R.H.: } \frac{20}{100} \cdot 10 = \frac{200}{100} = 2 \rightarrow 2 \text{ (estagiários)}$$

$$* \text{ Total} = \frac{\text{números estagiários}}{\text{números de funcionários}} = \frac{5}{30} = \frac{1}{6}$$

Resposta: B

### ► Lucro e Prejuízo em porcentagem

É a diferença entre o preço de venda e o preço de custo. Se a diferença for positiva, temos o lucro (L), caso seja negativa, temos prejuízo (P).

Logo: Lucro (L) = Preço de Venda (V) – Preço de Custo (C).

Lucro sobre o valor de compra (Pc)

$$Pc = \frac{C - V}{C}$$

Lucro sobre o valor de venda (Pv)

$$Pv = \frac{C - V}{V}$$

# NOÇÕES DE INFORMÁTICA

## MS-WINDOWS 7: INSTALAÇÃO E CONFIGURAÇÃO, CONCEITO DE PASTAS, ARQUIVOS E ATALHOS, ÁREA DE TRABALHO, MANIPULAÇÃO DE ARQUIVOS E PASTAS, USO DOS MENUS, PROGRAMAS E APLICATIVOS, INTERAÇÃO COM O CONJUNTO DE APLICATIVOS

### Windows 7

O Windows 7 é um sistema operacional desenvolvido pela Microsoft, amplamente utilizado em computadores pessoais, laptops e dispositivos corporativos. Conhecido por sua interface amigável e desempenho confiável, ele oferece recursos que facilitam a produtividade, o entretenimento e o uso geral.

### Área de Trabalho

A área de trabalho do Windows 7 é o ponto central do sistema, onde você pode acessar programas, arquivos e atalhos rapidamente. Ela pode ser personalizada com imagens de fundo, temas e ícones organizados conforme suas preferências. Além disso, o sistema conta com a barra de tarefas na parte inferior da tela, que centraliza funções importantes, como:

- **Botão Iniciar:** Facilita o acesso aos aplicativos instalados, configurações do sistema e arquivos recentes.
- **Barra de Pesquisa:** Permite localizar rapidamente programas, documentos e outros itens.
- **Ícones de Aplicativos:** Atalhos para programas em execução ou fixados para acesso rápido.
- **Área de Notificações:** Localizada no canto direito, exibe notificações do sistema, data, hora e controles de volume e rede.

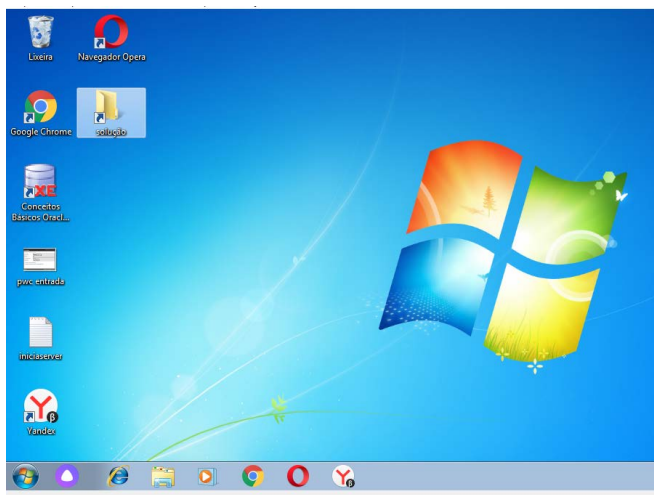

### Uso do Menu Iniciar

O Menu Iniciar do Windows 7 foi projetado para oferecer um acesso intuitivo e organizado aos principais recursos do sistema. Ao clicar no botão Iniciar, você encontrará:

- **Uma lista dos programas mais usados:** Mostra os aplicativos acessados com frequência para facilitar o acesso.
- **Pesquisa Rápida:** Na parte inferior do menu, permite que você digite palavras-chave para localizar programas, arquivos e configurações de forma eficiente.
- **Bibliotecas:** Links para pastas como Documentos, Imagens, Música e Vídeos.
- **Opções de Encerramento:** Atalhos para desligar, reiniciar ou suspender o computador.

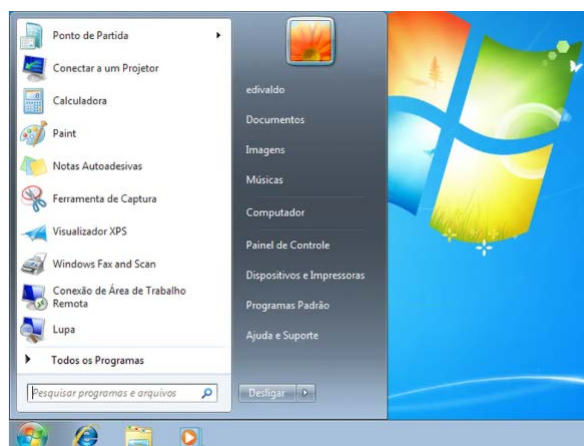

### Conceito de pastas e diretórios

Pasta algumas vezes é chamada de diretório, mas o nome "pasta" ilustra melhor o conceito. Pastas servem para organizar, armazenar e organizar os arquivos. Estes arquivos podem ser documentos de forma geral (textos, fotos, vídeos, aplicativos diversos).

Lembrando sempre que o Windows possui uma pasta com o nome do usuário onde são armazenados dados pessoais.

Dentro deste contexto temos uma hierarquia de pastas.

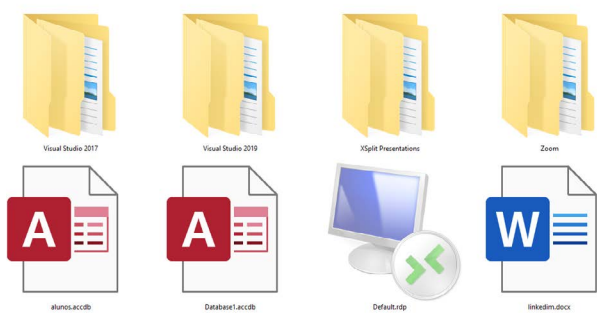

## AMOSTRA

No caso da figura acima, temos quatro pastas e quatro arquivos.

### Arquivos e atalhos

Como vimos anteriormente: pastas servem para organização, vimos que uma pasta pode conter outras pastas, arquivos e atalhos.

- Arquivo é um item único que contém um determinado dado. Estes arquivos podem ser documentos de forma geral (textos, fotos, vídeos e etc.), aplicativos diversos, etc.
- Atalho é um item que permite fácil acesso a uma determinada pasta ou arquivo propriamente dito.

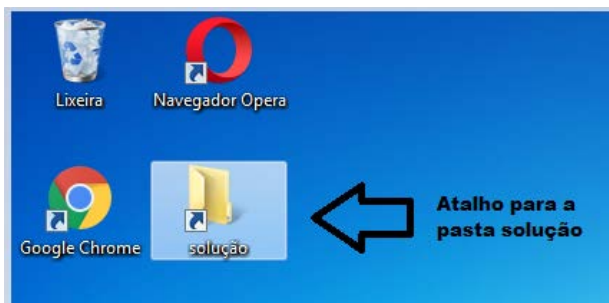
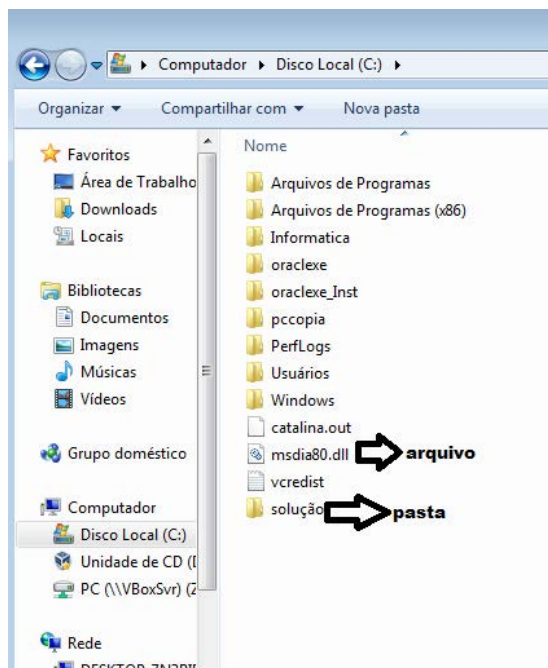

### Área de transferência

A área de transferência é muito importante e funciona em segundo plano. Ela funciona de forma temporária guardando vários tipos de itens, tais como arquivos, informações etc.

- Quando executamos comandos como "Copiar" ou "Ctrl + C", estamos copiando dados para esta área intermediária.
- Quando executamos comandos como "Colar" ou "Ctrl + V", estamos colando, isto é, estamos pegando o que está gravado na área de transferência.

### Manipulação de arquivos e pastas

A caminho mais rápido para acessar e manipular arquivos e pastas e outros objetos é através do "Meu Computador". Podemos executar tarefas tais como: copiar, colar, mover arquivos, criar pastas, criar atalhos etc.

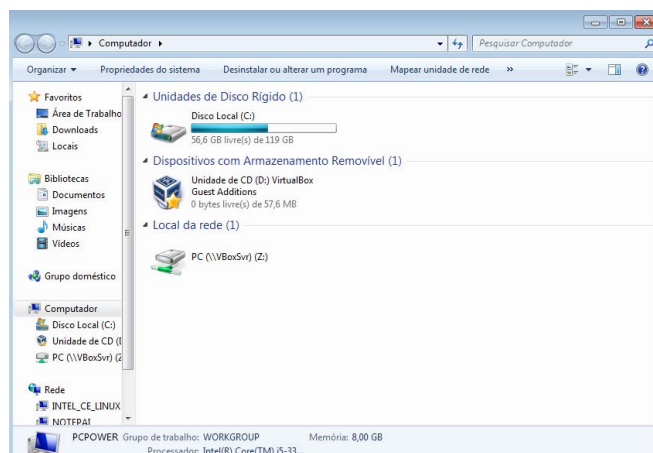

### Interação com o conjunto de aplicativos

Vamos separar esta interação do usuário por categoria para entendermos melhor as funções categorizadas.

### Facilidades



O Windows possui um recurso muito interessante que é o Capturador de Tela, simplesmente podemos, com o mouse, recortar a parte desejada e colar em outro lugar.

### Música e Vídeo

Temos o Media Player como player nativo para ouvir músicas e assistir vídeos. O Windows Media Player é uma excelente experiência de entretenimento, nele pode-se administrar bibliotecas de música, fotografia, vídeos no seu computador, copiar CDs, criar playlists e etc., isso também é válido para o media center.

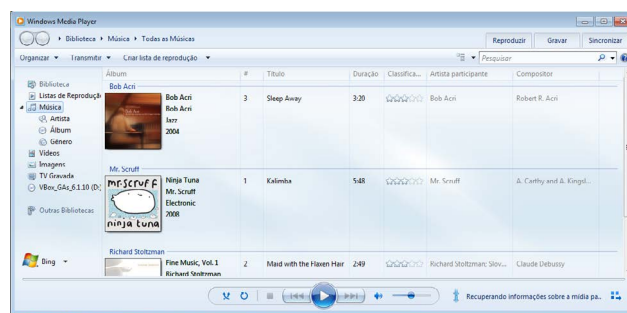

# TÉCNICAS AUDIOVISUAIS

## EQUIPAMENTOS FOTOGRÁFICOS CONVENCIONAIS DE USO UNIVERSAL; DISPOSITIVOS DA CÂMERA FOTOGRÁFICA CONVENCIONAL

Toda câmera fotográfica é fundamentalmente uma câmera escura projetada segundo características específicas que envolvem sua óptica, mecânica e formato do negativo de forma a apreender a energia luminosa de maneira ordenada, formando em seu interior uma imagem nítida.

Seu mecanismo de funcionamento é similar ao que ocorre com o olho humano. Em termos práticos temos a íris do olho humano funciona como o dispositivo de diafragma da câmera, controlando a quantidade de luz. O cristalino do nosso olho tem seu paralelo na lente da câmera, pois ambos vão tornar as imagens nítidas. A diferença é que o cristalino, para focalizar as imagens, muda de forma, ao passo que numa câmera, a lente é dotada de um movimento para frente e para trás para cumprir a mesma função, com exceção das câmeras chamadas de “foco fixo”, que são projetadas para dar foco a partir de uma distância mínima (geralmente em torno de 1,5m em diante).

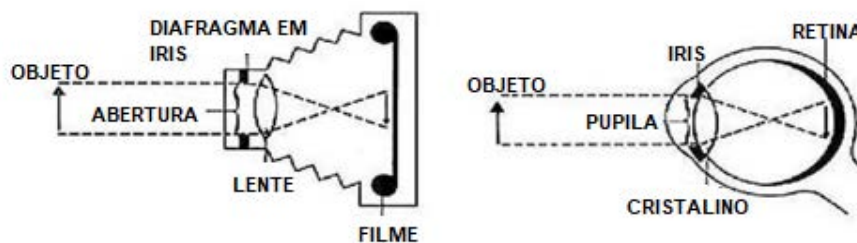

Comparação entre a câmera fotográfica e o olho humano

A câmera fotográfica é hoje um objeto comum utilizado tanto por hobby quanto para trabalho. Existem câmeras descartáveis que vêm com o filme lacrado, automáticas para uso cotidiano, impermeáveis para fotografia dentro d'água, digitais, profissionais, câmeras para fotografia panorâmica, entre outras. O avanço tecnológico está permitindo que os celulares possuam câmeras que captam imagens com grande nitidez e qualidade.

Existem muitos modelos e marcas disponíveis, e que se diferenciam basicamente por seu tamanho e qualidade, além de cada uma oferecer alguma limitação em relação à outra, razão pela qual cada tipo preenche uma determinada necessidade fotográfica.

Podemos classificar as câmeras fotográficas em:

**Simples** – o que a caracteriza é o fato de que praticamente não possui controles. Nela o foco é fixo, ou seja, tudo o que estiver a mais de 1,20 metros de distância estará em foco. O visor na maioria das vezes é direto, não através da lente, o que significa que aquilo que estamos vendo pode não ser exatamente o que está sendo registrado no filme. Ela também não possui controles de abertura do diafragma e velocidade, sendo que somente podemos escolher se a foto será tirada sob o sol, dia nublado ou com uso de flash.

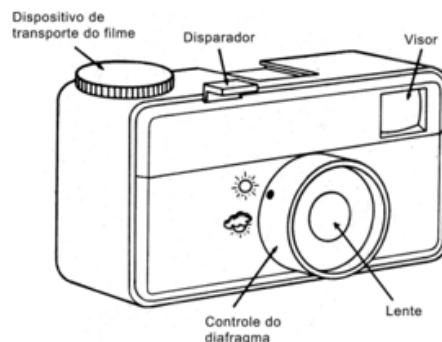

Câmera simples

## AMOSTRA

**Automáticas** – elas têm este nome porque possuem uma fotocélula que regula automaticamente a abertura do diafragma ou a velocidade do obturador ou ambos, porém alguns modelos podem oferecer também o controle manual de abertura e velocidade. Além de possuírem maior versatilidade que as câmeras simples, embora tenham limitações que impedem sua utilização sob determinadas condições de luz.

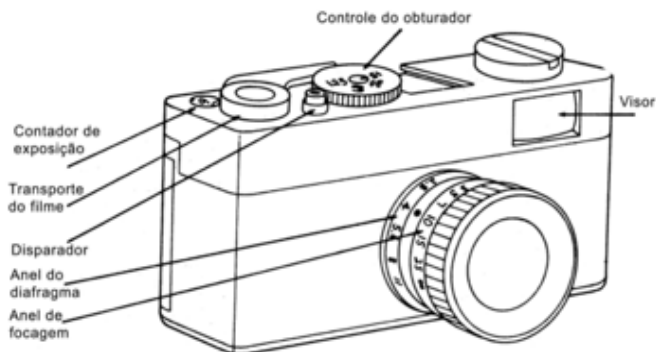

**Ajustáveis ou manuais (semiprofissionais)** - é comumente utilizado por aqueles que desejam ter um controle maior sobre o resultado de suas fotografias. Geralmente elas são do tipo reflex, ou seja, a imagem que vemos no visor é exatamente aquela que será impressa no negativo, pois esta passa através da lente.

Existem dois tipos de câmeras reflex: as mono-reflex (SLR – Single Lens Reflex) e as bi-reflex (TLR – Two Lens Reflex).

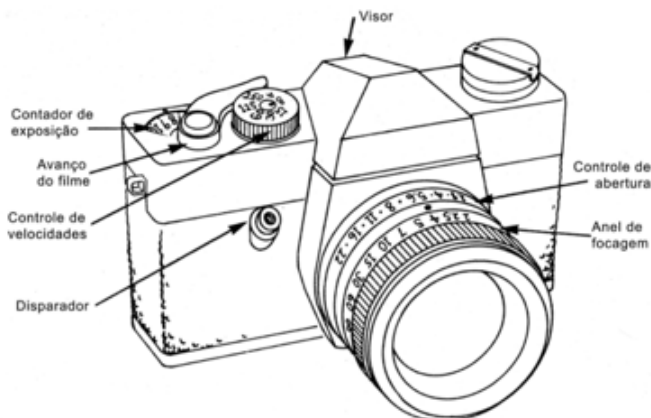

Câmera mono - reflex

**Profissionais** – câmeras de grande porte, pesadas e para uso em estúdio, que trabalham com formatos maiores que 35mm, os chamados médios formatos (filmes 120) ou filmes em chapa, os grandes formatos (4x5, 8x10, etc.).

### Dispositivos da câmera fotográfica convencional

Desde as câmeras mais simples até as mais complexas, as quais permitem ajustes automáticos e programações de exposição eletrônicas, todas compartilham dos mesmos elementos fundamentais, que são:

**Corpo:** tudo o que não é objetiva ou acessório faz parte do corpo da câmera. Nele estão o porta-filme, a cortina (obturador), o visor, todos os encaixes (para objetivas, flash e cabos) e os controles de velocidade do obturador, disparador, timer ou temporizador, abertura do compartimento do filme, escolha da sensibilidade do filme, etc.

**Sistemas de Enquadramento:** Câmeras SLR, TLR e Visor direto: nas câmeras semiprofissionais e profissionais são chamadas SLR, ou Single lens Reflex, ou simplesmente, Reflex. Nestas câmeras a imagem do visor é exatamente igual à imagem da lente, não havendo problema de paralaxe. A imagem do assunto é captada pela lente que a projeta num vidro despolido através de um espelho.

**Objetiva:** é um conjunto de lentes que tem a capacidade de formar, através de leis físicas específicas, uma imagem nítida de um determinado assunto num plano qualquer, em que uma emulsão disposta neste plano registrará a luz que entra de maneira ordenada, formando uma imagem.

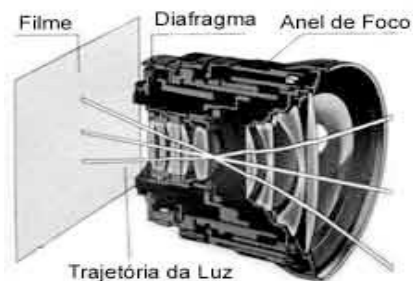

Uma distinção técnica de grande utilidade é sobre o que chamamos de **LENTE** a um vidro polido com características específicas capazes de, ao transmitir os raios de luz que por ele passam, formar uma imagem qualquer sob determinadas condições. Geralmente se confunde o termo lente com o termo **OBJETIVA**, que é, na verdade, um conjunto de lentes, e assim deveria ser chamada a lente fotográfica.



Objetivas. Em sentido horário: macro, tele, grande, angular, zoom e normal



# GOSTOU DESSE MATERIAL?

Imagine o impacto da versão **COMPLETA** na sua preparação. É o passo que faltava para garantir aprovação e conquistar sua estabilidade. Ative já seu **DESCONTO ESPECIAL!**

**EU QUERO SER APROVADO!**

